

Manuel d'installation

THE LAB LEGEND SHIFTER

<i>Ensemble de palettes:</i>	2
<i>Ensemble actionneur:</i>	3
<i>Câblage électrique:</i>	4
<i>Connexion de Cut-off:</i>	4
<i>Connexion Blipper:</i>	5
<i>Accélérateur filaire:</i>	5
<i>Accélérateur électronique:</i>	6
<i>Connexion du compteur d'engrenages:</i>	7
<i>Connexion d'alimentation:</i>	8
<i>Note:</i>	8
<i>Diagramme de câblage:</i>	9

Ensemble de palettes:

Le kit de palettes est fourni déjà assemblé, il suffira de l'installer entre le volant et le moyeu en utilisant les trous existants ou, si nécessaire, percer la plaque de carbone selon vos besoins.

Il est possible de distancer les palettes du volant en insérant entre les palettes et les charnières les entretoises et en utilisant des vis plus longues (TBEI M4x14 standard).

Il est extrêmement important de fixer le harnais au volant avec deux attaches de câble ou avec du ruban pour permettre la relaxation de la spirale seulement.



Ensemble actionneur:

- 1) Fixer l'actionneur avec un étrier approprié au bloc moteur ou aussi près que possible du bras de la boîte de vitesses;
- 2) Alignez l'actionneur de manière à ce que le bras de levier de vitesse reste dans le même angle que le bras de l'actionneur. Vous trouverez ci-dessous des images illustratives:

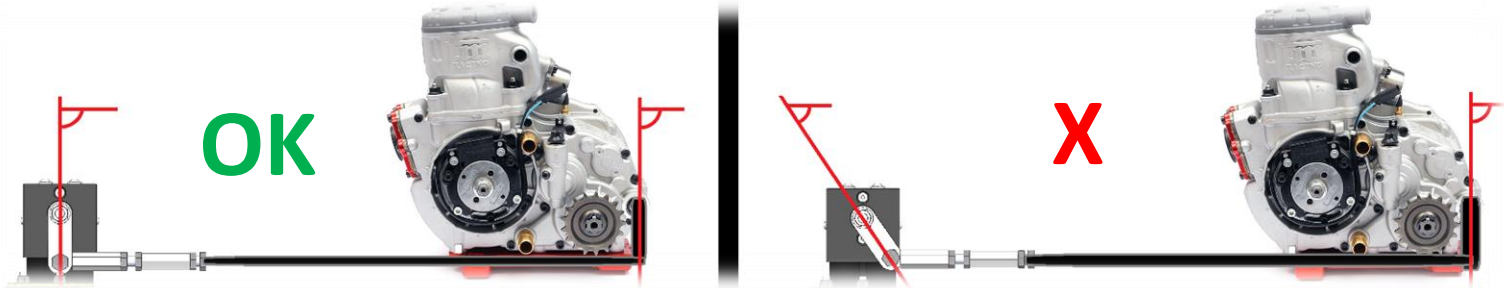

Câblage électrique:

Le système électrique est plug&play, tous les connecteurs sont conçus de telle sorte qu'ils ne peuvent pas être inversés. Sur la partie terminale des câbles libres, il y a une étiquette indiquant la fonction.

Connectez le câble "GND car" (noir) à la terre sur le véhicule comme un premier passage.

C : Commun

NO : Normalement ouvert

NC : Normalement fermé

Comp+ : Compresseur positif (+12-18V)

Gear 1/2/3/3/4/5/6 : Gears 1/2/3/4/5/6

Connexion de Cut-off:

Pour connecter le Cut-off, brancher le câble "Cut-off C" (blanc) et le câble "Cut-off NO" (vert) parallèlement au bouton d'arrêt du moteur (dans le cas où l'arrêt coupe le courant à l'unité de commande du moteur) couper le câble de masse des bobines avec le câblage spécifique.

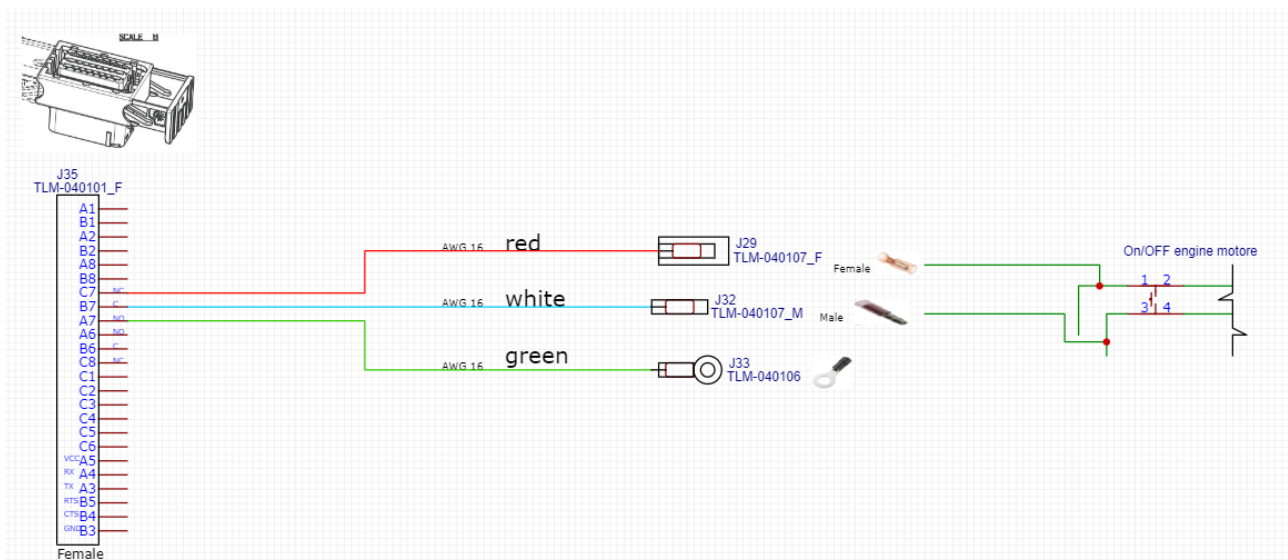

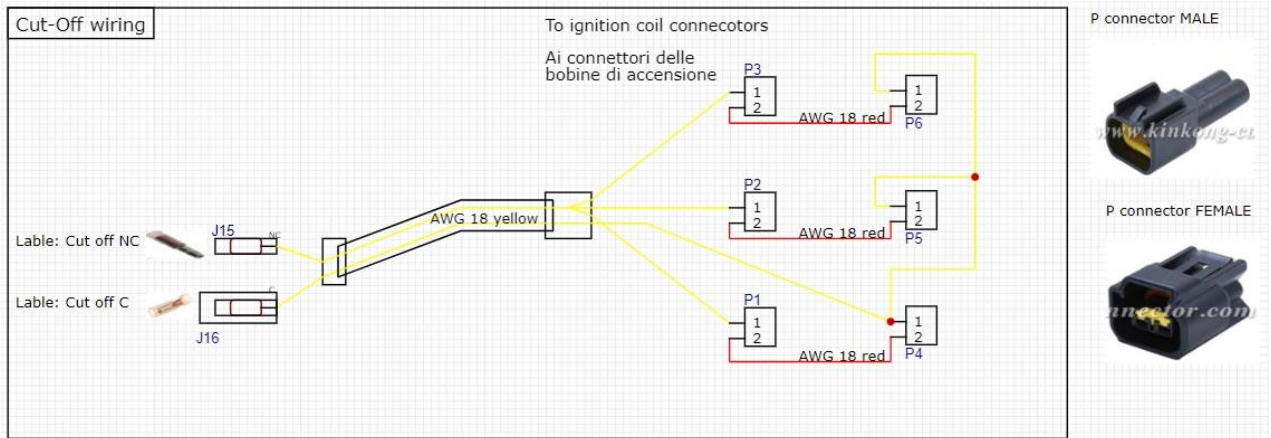

Connexion Blipper:

Il existe deux solutions de montage du blipper en fonction de la présence de l'accélérateur électronique ou de l'accélérateur filaire :

Accélérateur filaire:

Si vous avez acheté le kit avec l'actionneur Blipper, vous devrez connecter le câble noir de l'actionneur à la terre et le câble rouge au câble "Blipper C" (brun).

Ensuite, vous devrez connecter le positif du véhicule (+ 12-18V) au câble "Blipper NO" (noir).

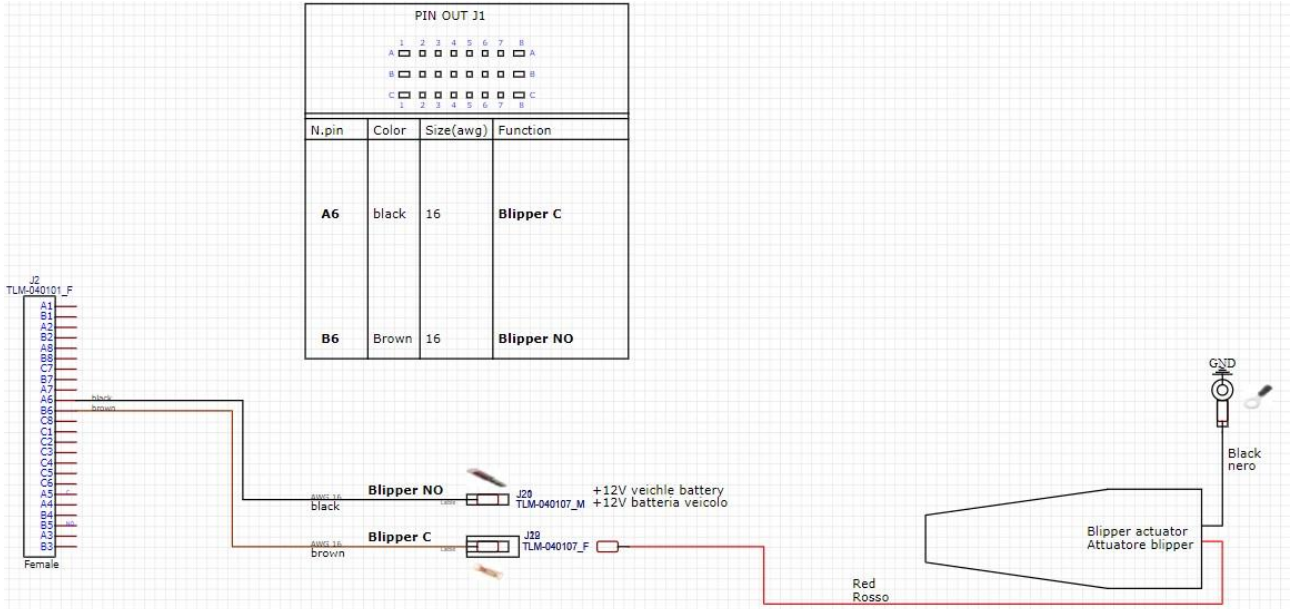

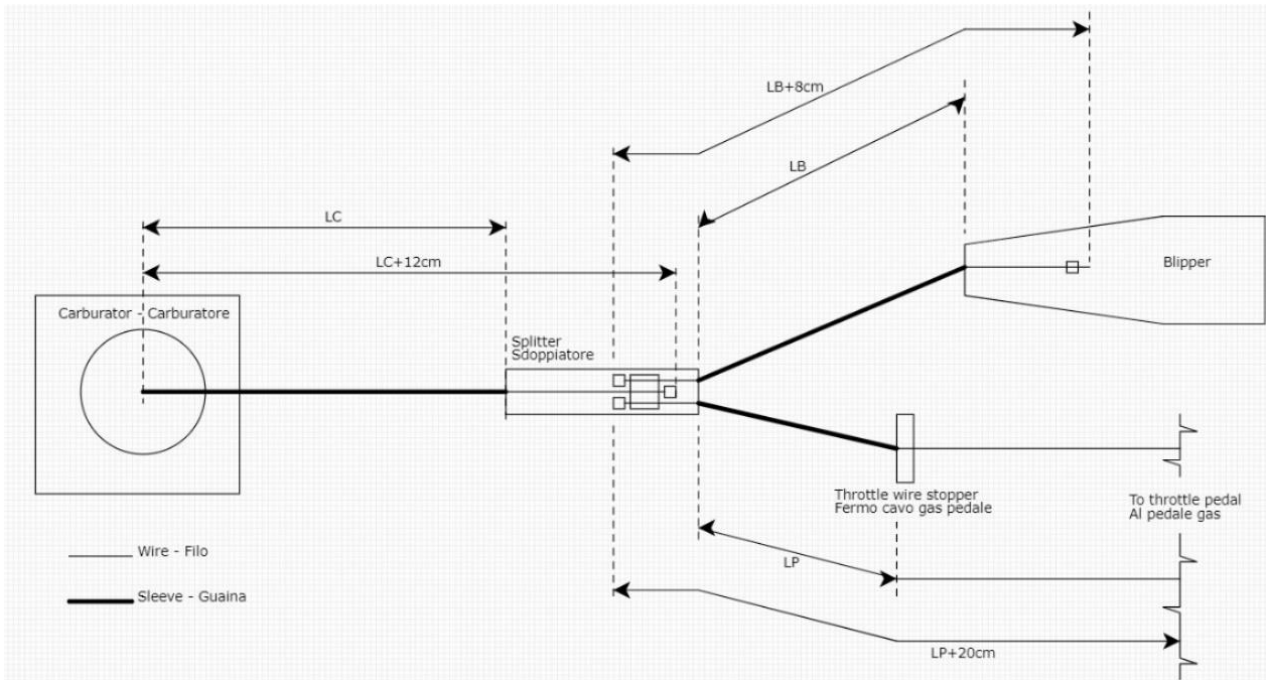

Accélérateur électronique:

Si le véhicule est équipé d'un accélérateur électronique, vous devez intercepter les câbles du potentiomètre d'accélérateur :

Raccorder le câblage spécifique selon le schéma de connexion suivant :

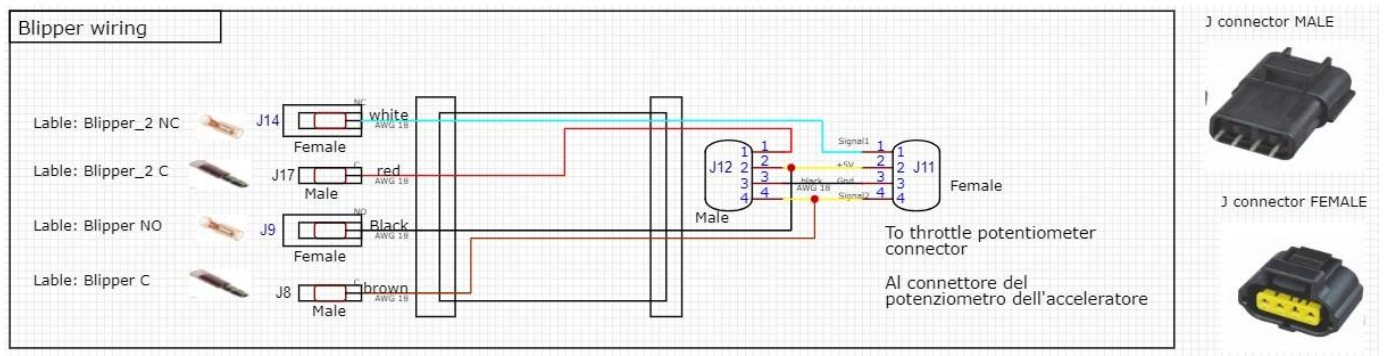

À l'attention de :

1. L'actionneur de l'ampoule peut être actionné à l'aide du câble de gaz à l'aide de l'accélérateur électronique et de l'accélérateur de fils.
2. Si vous voulez seulement obtenir des signaux de mise à la terre à utiliser dans le moteur qui va ensuite gérer la coupure et le blipper, vous pouvez toujours connecter à la terre (GND) les câbles "Blipper C" (brun) et "Cut-off C" (blanc) à la terre (GND) et vous aurez une sortie sur l'entrée NO et NC GND respective à envoyer à l'unité de contrôle;
3. Si le câblage n'est pas assez long, il est conseillé de couper et d'allonger la partie du câblage qui se connecte à la pelote (connecteur femelle à 3 broches), ou de demander le kit d'extension pour les palettes.

Connexion du compteur d'engrenages:

Le système peut lire l'engrenage afin de régler les paramètres. Il est nécessaire de relier les 6 câbles "engrenage 1-6" au câble correspondant sur le capteur d'engrenage. Vous pouvez également utiliser le connecteur spécifique présent sur le câblage à connecter entre les connecteurs d'origine du capteur de la boîte de vitesses.

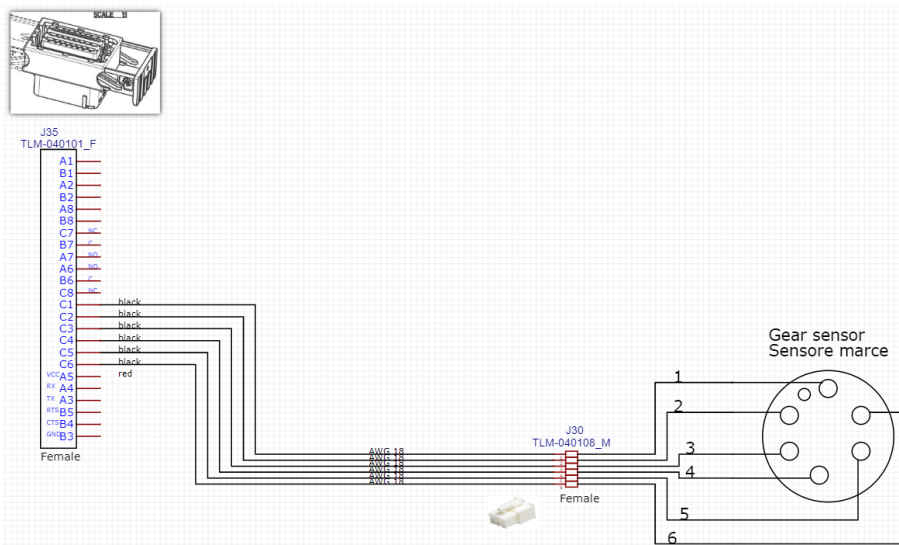

Connexion d'alimentation:

- 1) Branchez le câble "GND car" à la masse du véhicule (batterie du véhicule GND);
- 2) Si vous utilisez la batterie lipo dédiée, connectez le connecteur d'alimentation avec la batterie lipo, sinon connectez le connecteur d'alimentation à la balance d'alimentation et connectez le câble rouge au positif du véhicule (+12/18V) et le câble noir de masse (GND du véhicule) avec des connecteurs appropriés.

Note:

Diagramme de câblage:

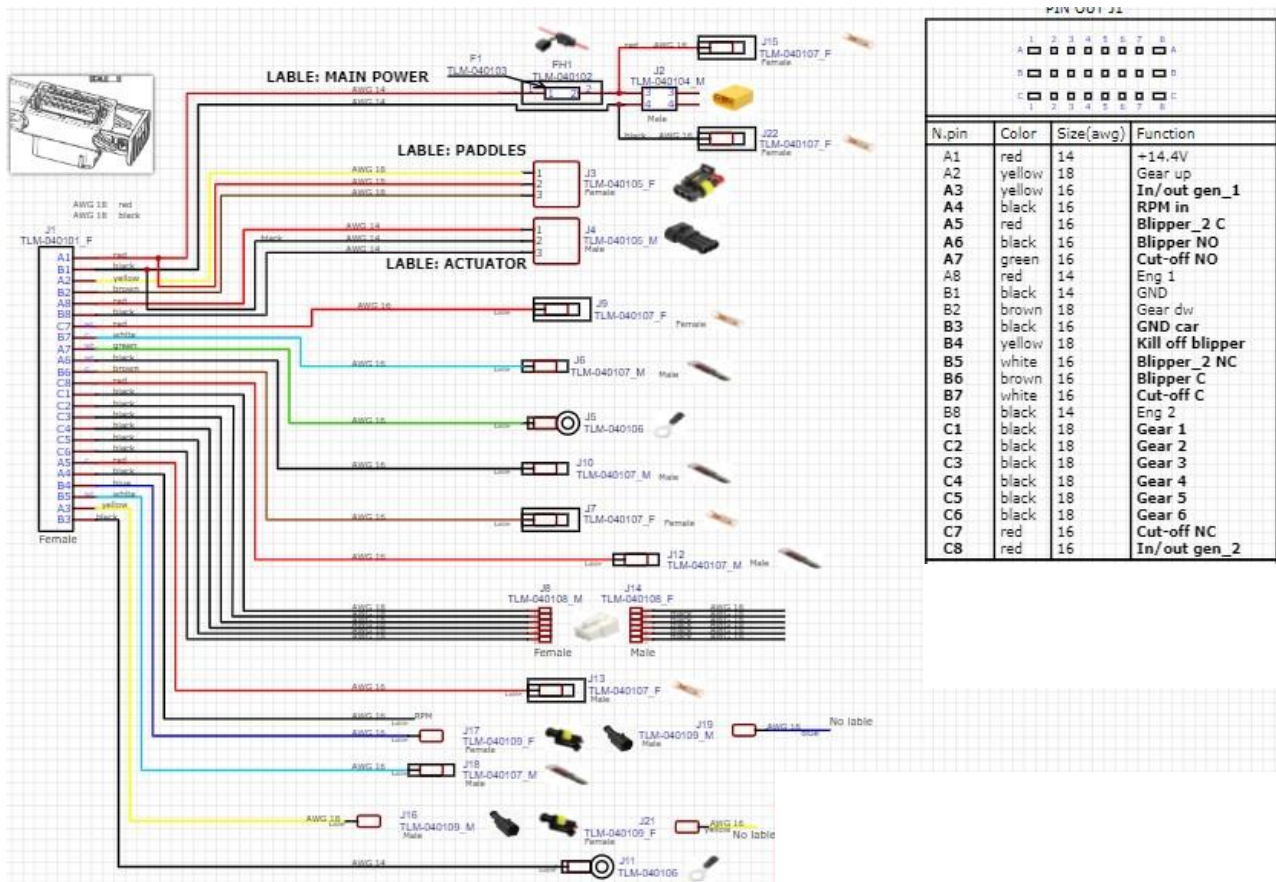

The Lab Motorsport
 Via Donatello 12/A
 MONZA (MB)
 ITALY
 +39 3484682833
 info@thelab-europe.com